

Legenda

Vervallen

- bet-200* VWA Transportleiding Beton
- gre-200* VWA Transportleiding Gres
- Bestaande huis- en kolkaansluitingen

Verharding

- Straatbaksteen KF Rood Rijbaan: Keperverband
- Trottoir: Betontegels 300x300mm
- Arcering ontgraven
- TB 13/15 Trottoirband 130/150x250 mm
- Werkgrans

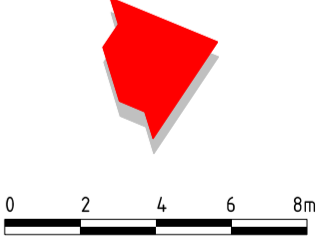
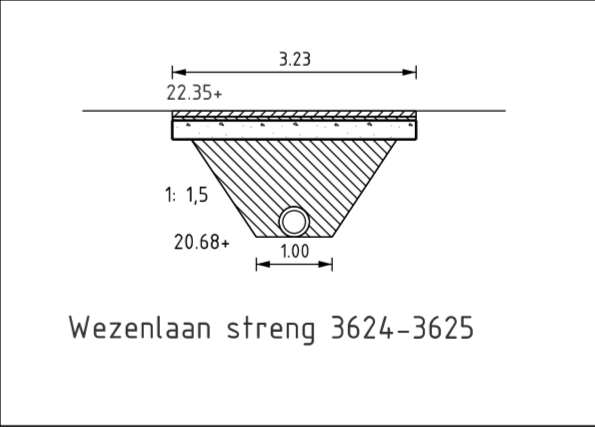

Afdeling PMRK
Bureau Projectbeheersing en Techniek
Postbus 9105, 6500 HG Nijmegen

Projectfase: Definitief Ontwerp
Stadium: Concept
Goedgekeurd: d.d.
Aangemaakt: Jeffrey Bongers d.d. 06-06-2018
Gewijzigd: Marten Zeckendorf d.d. 05-04-2019
Bestand: 538854 blad 01.dgn Paraaf:

Versie: **1**

Projectnaam: Riolervanging 2019

Omschrijving 1: Wezenlaan
Omschrijving 2:

Formaat: A2 Plotschaal: 1:200 Bestek: 2019-15 Projektnr: Blad: **01** Nummer: **538854**